

BAB III

METODE PANALUNGTIKAN

3.1 Lokasi jeung Waktu Panalungtikan

Panalungtikan perkara “Model supervisi klinis pengawas jeung MGMP basa Sunda pikeun ngaronjatkeun kompetensi guru basa Sunda dina ngarancang pangajaran: Panalungtikan kuasi eksperimen ka guru basa Sunda anu kasang tukang atikanna lain ti atikan basa Sunda di kabupaten Cirebon taun pangajaran 2011-2012” dilaksanakeun di wewengkon kabupatén Cirebon, provinsi Jawa Barat. Ari waktu prak-prakanana panalungtikan dilaksanakeun dina taun pangajaran 2011-2012.

3.2 Gambaran Umum Lokasi Panalungtikan

Ieu panalungtikan dilaksanakeun di kabupatén Cirebon, provinsi Jawa Barat. Kabupatén Cirebon mangrupa bagian ti provinsi Jawa Barat nu perenahna di bagian wétan, sarta jadi wates antara provinsi Jawa barat jeung provinsi Jawa Tengah. Sacara administratif, kabupatén Cirebon ngawengku 40 kacamatan, nu dibagi jadi 412 désa jeung 12 kelurahan. Pusat pamaréntahanana aya di kacamatan Sumber, perenahna kiduleun kota Cirebon.

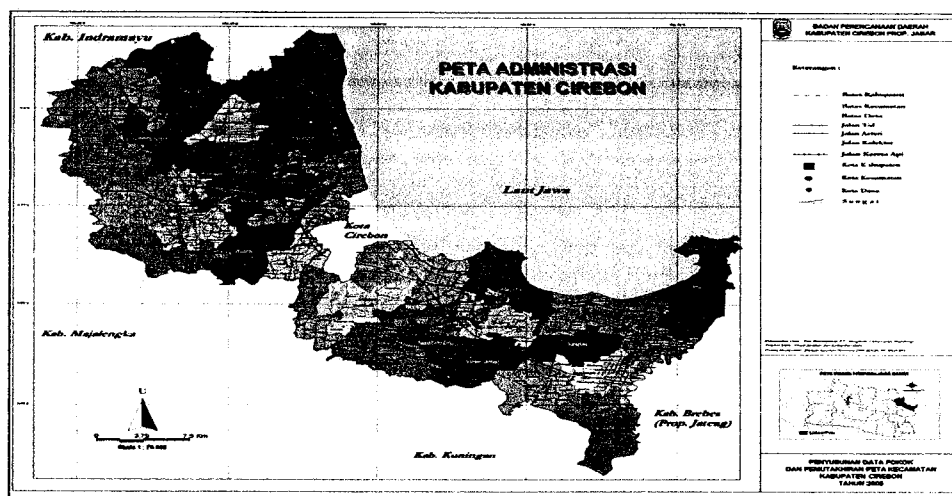

Gambar 3.1: Peta kabupatén Cirebon
(Sumber: http://id.wikipedia.org/wiki/Kabupaten_Cirebon)

Penduduk kabupatén Cirebon terus nambahan. Dumasar catetan, tina sésusus ka sésusus aya trén undakna jumlah penduduk. Taun 1980, jumlah penduduk téh aya 1.331.690 jiwa, undak jadi 1.648.021 jiwa dina taun 1990. Dumasar sésusus taun 2000, jumlahna undak deui jadi 1.931.068 jiwa, ari dumasar catetan samentara, taun 2010 geus undak deui jadi 2.065.142 jiwa, kalawan komposisina 1.057.501 jiwa penduduk lalaki jeung 1.007.641 jiwa mah golongan istri. Upama dibandingkeun perkecamatan, dumasar catetan taun 2010, kacamatan Sumber minangka kacamatan nu jumlah pendudukna pangréana, nyaéta 80.914 jiwa.

Pamaréntah kabupatén Cirebon geus ngalaksanakeun pangwangunan widang atikan pikeun anak usia dini, wajar dikdas, pendidikan menengah, jeung pendidikan luar sekolah. Pikeun pendidikan dasar, salila taun 2003-2007 rasio penyediaan sarana SMP jeung jumlah penduduk usia SMP ngalaman fluktuasi. Taun 2003 mah rasiona 10, nu hartina pikeun unggal 10 sakola téh bisa nampung 10.000 urang siswa. Ari taun 2007, rasiona jadi 16 nu hartina unggal 16 sakola bisa nampung 10.000 urang siswa (Dinas Pendidikan Kabupatén Cirebon, 2007).

Ditilik tina jumlah sakolana, antara taun 2003-2007 téh terus diwangun sakola-sakola ti SD tepi ka SMA. Pon kitu deui ditilik tina jumlah guru, terus undak. Taun 2003 rasio guru jeung murid téh nilaina 58, nu hartina unggal 1000 murid dilayanan ku 58 urang guru. Ari taun 2007 mah geus robah jadi 49 rasiona téh, hartina unggal 1000 siswa dilayanan ku 49 urang guru.

Pikeun tingkat SMP, kiwari di kabupatén Cirebon téh aya 140 sakola negeri jeung swasta. Ieu di handap dibéréndélkeun daftar sakola tingkat SMP di kabupatén Cirebon.

Tabél 3.1
Daftar SMP di Kabupatén Cirebon

| No. | Ngaran Sakola | Lokasi/Kecamatan |
|-----|--------------------------|------------------|
| 1. | SMP PGRI Susukan | Susukan |
| 2. | SMP Negeri 1 Susukan | Susukan |
| 3. | SMP Negeri 2 Susukan | Susukan |
| 4. | SMP Plus YAKPI Susukan | Susukan |
| 5. | SMP Asy Syahida | Dukupuntang |
| 6. | SMP Negeri 1 Dukupuntang | Dukupuntang |

| No. | Ngaran Sakola | Lokasi/Kecamatan |
|------------|-----------------------------|-------------------------|
| 7. | SMP Sindangjawa Dukupuntang | Dukupuntang |
| 8. | SMP Asy-Syahida Dukupuntang | Dukupuntang |
| 9. | SMP Negeri 1 Pasaleman | Pasaleman |
| 10. | SMP An Nur | Pasaleman |
| 11. | SMP Nasyrul Ulum | Gegesik |
| 12. | SMP PUI Gegesik | Gegesik |
| 13. | SMP NU Uswatun Hasanah | Gegesik |
| 14. | SMP Negeri 1 Gegesik | Gegesik |
| 15. | SMP Negeri 2 Gegesik | Gegesik |
| 16. | SMP Negeri 3 Gegesik | Gegesik |
| 17. | SMP NU Syekh Bratakelana | Mundu |
| 18. | SMP Tunas Bangsa | Mundu |
| 19. | SMP Negeri 1 Mundu | Mundu |
| 20. | SMP Negeri 2 Mundu | Mundu |
| 21. | SMP Negeri 1 Babakan | Babakan |
| 22. | SMP Negeri 2 Babakan | Babakan |
| 23. | SMP PGRI Babakan | Babakan |
| 24. | SMP Gunungjati Babakan | Babakan |
| 25. | SMP Assuniyah Losari | Losari |
| 26. | SMP PGRI Losari | Losari |
| 27. | SMP NU Losari | Losari |
| 28. | SMP Satu Atap Negeri Losari | Losari |
| 29. | SMP Negeri 1 Losari | Losari |
| 30. | SMP Negeri 2 Losari | Losari |
| 31. | SMP Negeri 1 Pabuaran | Pabuaran |
| 32. | SMP PGRI Pabuaran | Pabuaran |
| 33. | SMP Dyah Pitaloka | Pabuaran |
| 34. | SMP Negeri 1 Waled | Waled |
| 35. | SMP PGRI Waled | Waled |
| 36. | SMP Negeri 1 Pabedilan | Pabedilan |
| 37. | SMP Negeri 2 Pabedilan | Pabedilan |
| 38. | SMP Negeri 1 Pangenan | Pangenan |
| 39. | SMP Negeri 2 Pangenan | Pangenan |
| 40. | SMP Ma'arif Pangenan | Pangenan |
| 41. | SMP Ash-Shighor | Pangenan |
| 42. | SMP Negeri 1 Gebang | Gebang |
| 43. | SMP Negeri 2 Gebang | Gebang |
| 44. | SMP Muhammadiyah Gebang | Gebang |
| 45. | SMP NU Gebang | Gebang |
| 46. | SMP Al- Muflihin | Gebang |
| 47. | SMP Negeri 1 Karangsembung | Karangsembung |
| 48. | SMP Negeri 2 Karangsembung | Karangsembung |
| 49. | SMP PGRI Karangsembung | Karangsembung |

| No. | Ngaran Sakola | Lokasi/Kecamatan |
|-----|---------------------------------|------------------|
| 50. | SMP Negeri 1 Karangwareng | Karangwareng |
| 51. | SMP Satap Negeri Karangwareng | Karangwareng |
| 52. | SMP Negeri 1 Susukanlebak | Susukanlebak |
| 53. | SMP Negeri 2 Susukanlebak | Susukanlebak |
| 54. | SMP Negeri 1 Sumber | Sumber |
| 55. | SMP Negeri 2 Sumber | Sumber |
| 56. | SMP Negeri 3 Sumber | Sumber |
| 57. | SMP PGRI Sumber | Sumber |
| 58. | SMP Syarif Hidayatullah Sumber | Sumber |
| 59. | SMP Al- Washliyah Sumber | Sumber |
| 60. | SMP Sultan Agung Sumber | Sumber |
| 61. | SMP Muhammadiyah | Sumber |
| 62. | SMP Negeri 1 Astanajapura | Astanajapura |
| 63. | SMP Al-Ikhlis Astanajapura | Astanajapura |
| 64. | SMP PGRI Astanajapura | Astanajapura |
| 65. | SMP Plus Al-Ma'arif | Astanajapura |
| 66. | SMP Bina Cendikia Astanajapura | Astanajapura |
| 67. | SMP Negeri 1 Beber | Beber |
| 68. | SMP Terpadu Al-Muttaqiin Beber | Beber |
| 69. | SMP Negeri 1 Greged | Greged |
| 70. | SMP Negeri 2 Greged | Greged |
| 71. | SMP Negeri 1 Suranenggala | Suranenggala |
| 72. | SMP Negeri 2 Suranenggala | Suranenggala |
| 73. | SMP PGRI Suranenggala | Suranenggala |
| 74. | SMP Negeri 1 Kapetakan | Kapetakan |
| 75. | SMP Negeri 2 Kapetakan | Kapetakan |
| 76. | SMP Negeri 1 Gunungjati | Gunungjati |
| 77. | SMP Negeri 2 Gunungjati | Gunungjati |
| 78. | SMP Negeri 3 Gunungjati | Gunungjati |
| 79. | SMP Negeri 1 Talun | Talun |
| 80. | SMP Satu Atap Negeri Talun | Talun |
| 81. | SMP Negeri 1 Tengah Tani | Tengah Tani |
| 82. | SMP Sunan Gunungjati Tengahtani | Tengahtani |
| 83. | SMP Negeri 1 Plumbon | Plumbon |
| 84. | SMP Negeri 2 Plumbon | Plumbon |
| 85. | SMP PGRI Plumbon | Plumbon |
| 86. | SMP Negeri 1 Depok | Depok |
| 87. | SMP Negeri 2 Depok | Depok |
| 88. | SMP Al Fallah | Depok |
| 89. | SMP Paripurna | Depok |
| 90. | SMP Negeri 1 Sedong | Sedong |
| 91. | SMP Negeri 2 Sedong | Sedong |
| 92. | SMP Negeri 1 Jamblang | Jamblang |

| No. | Ngaran Sakola | Lokasi/Kecamatan |
|------|----------------------------|------------------|
| 93. | SMP Negeri 2 Jamblang | Jamblang |
| 94. | SMP Negeri 1 Klangeran | Klangeran |
| 95. | SMP Negeri 2 Klangeran | Klangeran |
| 96. | SMP PGRI 1 Klangeran | Klangeran |
| 97. | SMP Negeri 1 Palimanan | Palimanan |
| 98. | SMP Negeri 2 Palimanan | Palimanan |
| 99. | SMP Negeri 3 Palimanan | Palimanan |
| 100. | SMP Negeri 4 Palimanan | Palimanan |
| 101. | SMP PUI Palimanan | Palimanan |
| 102. | SMP Bani Ali Palimanan | Palimanan |
| 103. | SMP YAPPI Palimanan | Palimanan |
| 104. | SMP PGRI Palimanan | Palimanan |
| 105. | SMP Negeri 1 Plered | Plered |
| 106. | SMP Negeri 2 Plered | Plered |
| 107. | SMP Negeri 3 Plered | Plered |
| 108. | SMP Negeri 1 Ciwaringin | Ciwaringin |
| 109. | SMP Negeri 2 Ciwaringin | Ciwaringin |
| 110. | SMP Pesantren Ciwaringin | Ciwaringin |
| 111. | SMP PGRI Ciwaringin | Ciwaringin |
| 112. | SMP Negeri 1 Kaliwedi | Kaliwedi |
| 113. | SMP Negeri 2 Kaliwedi | Kaliwedi |
| 114. | SMP Negeri 1 Panguragan | Panguragan |
| 115. | SMP Negeri 2 Panguragan | Panguragan |
| 116. | SMP Al-Washilah Panguragan | Panguragan |
| 117. | SMP Negeri 1 Lemahabang | Lemahabang |
| 118. | SMP Negeri 2 Lemahabang | Lemahabang |
| 119. | SMP NU Lemahabang | Lemahabang |
| 120. | SMP Negeri 1 Weru | Weru |
| 121. | SMP Negeri 2 Weru | Weru |
| 122. | SMP Islam Attaqwiyah | Weru |
| 123. | SMP Abu Manshur | Weru |
| 124. | SMP Darul Musyawirin | Weru |
| 125. | SMP Islamiyah Weru | Weru |
| 126. | SMP Negeri 1 Kedawung | Kedawung |
| 127. | SMP Muhammadiyah 2 Cirebon | Kedawung |
| 128. | SMP PGRI Kedawung | Kedawung |
| 129. | SMP Negeri 1 Ciledug | Ciledug |
| 130. | SMP Negeri 2 Ciledug | Ciledug |
| 131. | SMP Muhammadiyah Ciledug | Ciledug |
| 132. | SMP NU Ciledug | Ciledug |
| 133. | SMP Santo Thomas Ciledug | Ciledug |
| 134. | SMP Negeri 2 Arjawinangun | Arjawinangun |
| 135. | SMP Perintis Arjawinangun | Arjawinangun |

| No. | Ngaran Sakola | Lokasi/Kecamatan |
|------|----------------------------|------------------|
| 136. | SMP PGRI Arjawinangun | Arjawinangun |
| 137. | SMP Mubtadiat Arjawinangun | Arjawinangun |
| 138. | SMP Plus Dar Al- Tauhid | Arjawinangun |
| 139. | SMP Terpadu Az-Zahra | Arjawinangun |
| 140. | SMP Negeri 1 Gempol | Gempol |

(Sumber: Dinas Pendidikan Kabupatén Cirebon, 2012)

Jumlah guru SMP di kabupatén Cirebon téh terus undak, sok sanajan teu sabanding jeung undakna jumlah siswa. Kiwari, rasio guru jeung murid SMP téh aya dina angka 49, hartina unggal 1000 urang murid dilayanan ku 49 guru. Éta hal bisa katit'en tina tabél ieu di handap.

Tabel 3.2
Rasio Guru jeung Murid SMP di Kabupaten Cirebon
Taun 2003-2007

| Taun | Jumlah | | Rasio |
|------|----------|-----------|-------|
| | Guru SMP | Murid SMP | |
| 2003 | 4.933 | 85.596 | 58 |
| 2004 | 4.821 | 86.052 | 56 |
| 2005 | 5.048 | 87.859 | 57 |
| 2006 | 5.203 | 94.021 | 55 |
| 2007 | 5.248 | 107.276 | 49 |

3.3 Populasi jeung Sampel

Populasi dina ieu panalungtikan nya éta sakabeh guru basa Sunda nu aya di kabupaten Cirebon. Heureutna waktu jeung waragad, teu sakabéhna populasi dijadikeun sampel panalungtikan. Minangka sampelna, ditetepkeun 35 urang guru basa Sunda anu kasang tukang atikanna lain ti pendidikan basa Sunda. Nu jadi tinimbangan milih sampel nya eta guru anu aktif dina kagiatan MGMP basa Sunda, sakola negeri jeung swasta, ngawakilan wilayah barat, tengah jeung timur.

3.4 Variabel jeung Wangenan Operasional

Nurutkeun Ridwan jeung Akdon (2007:6), variabel nya éta karakteristik nu bisa dititénan tina hiji obyék, tur méré rupa-rupa ajén atawa katégori. Variabel

dibédakeun kana dua katégori: variabel bebas (*independent*) jeung variabel kaiket (*dependent*). Variabel bebas nya éta variabel nu nyababkeun parobahan atawa munculna variabel kaiket. Ari variabel kaiket nya éta variabel nu dipangaruhan atawa jadi akibat, sabab ayana variabel bébas.

Dina ieu panalungtikan, anu jadi variabel bebas nya éta supervisi klinis pengawas mata pelajaran basa Sunda (X_1) jeung kagiatan MGMP basa Sunda (X_2). Ari anu jadi variabel kaiketna nya éta kompetensi guru basa Sunda dina ngarancang pangajaran (Y).

Hubungan antara variabel bebas jeung kaiket dina ieu panalungtikan, bisa digambarkeun dina bagan ieu di handap.

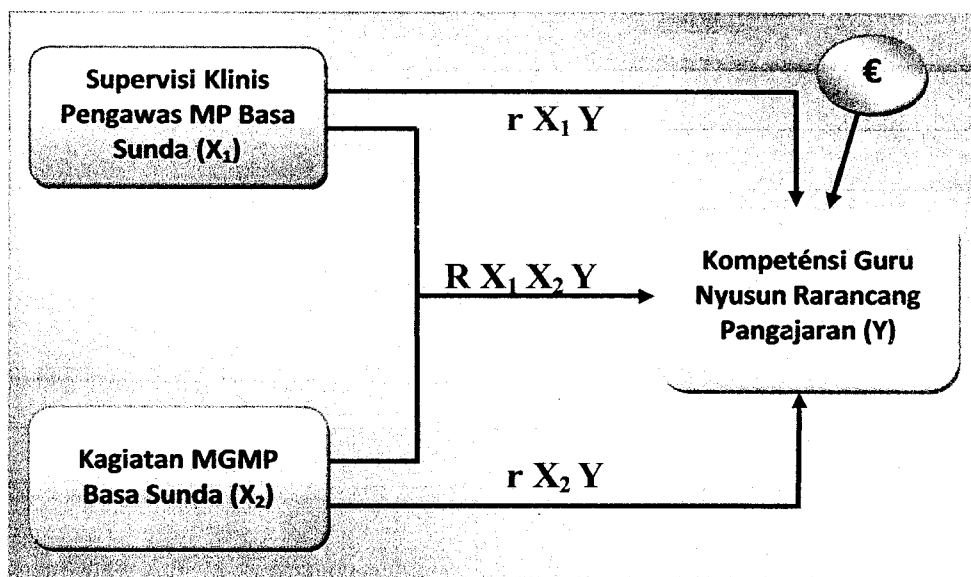

Bagan 3.1: Hubungan variabel Bebas jeung Kaiket dina Panalungtikan

Keterangan :

- X_1 = Supervisi klinis pengawas mata pelajaran basa Sunda
- X_2 = MGMP basa Sunda
- Y = Kompetensi guru nyusun rarancang kagiatan
- $r X_1 Y$ = Koefisien korelasi antara X_1 jeung Y
- $r X_2 Y$ = Koefisien korelasi antara X_2 jeung Y
- $R X_1 X_2 Y$ = Koefisien korelasi ganda antara X_1 jeung X_2 sacara babarengan, jeung Y
- ϵ = Epsilon (faktor lain di luar panalungtikan)

Sabada nangtukeun variabel bebas jeung kaiket, ieu di handap ditétélakeun wangenan operasional variabel-variabel nu kalibet dina ieu panalungtikan.

1) Supervisi Klinis (variabel X_1)

Supervisi klinis nya éta hiji wangun kagiatan bingbingan profésional anu ditujukeun ka guru dumasar kana pangabutuh guruna ngaliwatan kagiatan kalayan siklus sistemik dina rarancangna, observasi anu telik dina ngalaksanakeunna sarta butuh pengkajian balikan kalayan objéktif pikeun meunangkeun hasil anu nyata dina raraga ngaronjatkeun profésionalisme guru. Ngaliwatan latihan cara ngarancang pangajaran ku model supervisi klinis, guru bisa kabantu pikeun mekarkeun dirina sangkan kesenjangan antara paripolah ngajar anu nyata jeung paripolah ngajar ideal beuki lila beuki heureut.

2) Musyawarah Guru Mata Pelajaran (MGMP) Basa Sunda (Variabel X_2)

MGMP basa Sunda mangrupa wadah kagiatan guru mata pelajaran basa Sunda. Wujudna mangrupa organisasi profési anu ngawakilan kagiatan guru-guru pikeun ngaronjatkeun ajén atikan ngaliwatan pengembangan inovasi dina nyieun program pembelajaran, pelaksanaan jeung evaluasi pembelajaran. Kagiatan nu dilaksanakeunana didadasaran ku prinsip-prinsip: 1) musawarah, 2) ti guru jeung keur guru, jeung 3) mandiri.

3) Kompeténsi Guru dina Ngarancang Pangajaran (Variabel Y)

Kompéténsi mangrupa kamampuh atawa kaparigelan, minangka paripolah nu rasional pikeun ngahontal tujuan nu disaratkeun luyu jeung kondisi nu dipiharep. Dina Undang-Undang Républik Indonésia nomer 14 taun 2005 ngeunaan guru jeung dosén ditétélakeun yén kompeténsi nu kudu dicangking ku guru téh ngawengku opat komponén. Éta opat komponén téh nya éta kompeténsi pédagogik, kompeténsi kapribadian, kompeténsi profésional, jeung kompeténsi sosial.

Ngarancang pangajaran mangrupa komponén dina kompeténsi poedagogik. Dumasar pasal 19 ayat 3 Peraturan Pamarentah (PP) nomer 19 taun 2005 ngeunaan Standar Nasional Pendidikan (SNP) kaunggel katerangan sakumaha dihandap.

“Bahwa setiap satuan pendidikan melakukan perencanaan prosés pembelajaran, pelaksanaan prosés pembelajaran, penilaian hasil pembelajaran dan pengawasan prosés pembelajaran untuk terlaksananya prosés pembelajaran yang efektif dan efisien. Dengan demikian sebelum melakukan pembelajaran terlebih dahulu dilakukan perencanaan pembelajaran. Pada standar prosés (Permendiknas Nomor 41 Tahun 2007) bagian perencanaan pembelajaran dinyatakan bahwa kegiatan inti pembelajaran merupakan prosés pembelajaran untuk mencapai kompetensi dasar (KD), dan kegiatan pembelajaran dilakukan secara interaktif, inspiratif, menyenangkan, menantang, memotivasi peserta didik untuk berpartisipasi aktif, serta memberikan ruang yang cukup bagi prakarsa, kreativitas, dan kemandirian sesuai dengan bakat, minat, dan perkembangan fisik serta psikologis peserta didik. Kegiatan tersebut dilakukan secara sistematis, dan sistemik melalui prosés eksplorasi, elaborasi dan konfirmasi (Hidayat, 2011:8).

Dumasar katerangan di luhur yén kamampuh pikeun ngarancang pangajaran mangrupa hiji kawajiban pikeun guru samemeh ngalaksanakeun pangajaran. Kamampuh ngarancang pangajaran ogé mangrupa salah sahiji unsur guru anu profésional dimana manehna bisa ngaanalisis SK KD sarta silabus tur ngaimplementasikeun dina wangun rarancang pangajaran.

3.5 Metode Panalungtikan

Metode anu digunakeun dina ieu panalungtikan nya eta metode kuasi eksperimen. Wangenan metode kuasi eksperimen sakumaha ditepikeun ku Cooc and Compbell (Dicky, 2011) “Kuasi eksperimen adalah eksperimen yang memiliki perlakuan (treatments), pengukuran-pengukuran dampak (*outcome measures*), dan unit-unit eksperimen (*eksperimental units*) namun tidak menggunakan penempatan secara acak (*random assigment*) dalam menciptakan perbandingan untuk menyimpulkan adanya perubahan akibat perlakuan”.

Pendekatan anu dipake nya eta pendekatan kualitatif. Ieu hal miboga maksud supaya meunangkeun data anu akurat. Sabab ieu pendekatan mangrupa prosedur panalungtikan anu ngahasilkeun data deskriptif mangrupa data ti sawatara jalma jeung palaku anu bisa katiten kalayan dilaksanakeun sababaraha kali kegiatan nepi ka meunang data anu akurat.

Tina pendekatan kualitatif nu dipake dina ieu panalungtikan, data informasi bakal diorganisir jeung dianalisis pikeun meunangkeun gambaran ngeunaan objek panalungtikan. Cara ngolah data jeung informasi disebut metode deskriptif analisis. Ieu hal luyu pamadegan Winarno Surakhmad (1990:139) anu netelakeun yen “Metode deskriptif tidak terbatas hanya sampai pada pengumpulan data, tetapi meliputi analisis dan interpretasi tentang arti data itu, membandingkan persamaan dan perbedaan fenomena tertentu”.

3.6 Desain Panalungtikan

Desain dina ieu panalungtikan dipake *one group time series design*, nya eta desain anu teu make kelompok pembandingan. Kelompok eksperimen nya eta guru anu dibimbing kalayan teknik supervisi klinis jeung kagiatan MGMP tur teu ngabedakeun boh status sakola negeri atawa swasta, wilayah barat atawa timur.

Desain jeung alat anu dipake dina ieu panalungtikan nya eta ayana pre tes jeung pos tes. Dina desain samemeh kelompok eksperimen dibere perlakuan nya eta bimbingan make supervisi klinis, aya kagiatan pre tes guru nyieun rarancang pangajaran basa Sunda hiji tema atawa hiji materi dumasar kana kamampuhna. Saterusna dibere perlakuan nya eta dilaksanakeun dalapan kali kagiatan MGMP. Minangka kagiatan ahir dilakukeun pos tes ka guru pikeun nyieun rarancang pangajaran. Terus dibandingkeun hasil pre tes sareng pos tes naha aya kamajuan jeung parobahan teu tina eta kagiatan anu geus dilaksanakeun teh.

3.7 Tehnik Ngumpulkeun Data

Dina ngalaksanakeun panalungtikan, teknik ngumpulkeun data diperlukeun pikeun ngabuktikeun jawaban eta panalungtikan. Tehnik anu dipake nya eta angket jeung wawancara. Lian ti eta dipake ogé tehnik observasi langsung. Angket anu dipake dina ieu panalungtikan mangrupa data guru jeung bangbaluh naon bae dina enggoning nyusun rarancang pangajaran. Eta angket teh bisa katiten ieu dihandap.

DATA PESERTA PELATIHAN PENINGKATAN MUTU GURU MATA PELAJARAN BAHASA SUNDA
PESERTA SUPERVISI KLINIS PENYUSUNAN PERENCANAAN PEMBELAJARAN BAHASA SUNDA

Nama : Suparta
Utusan : SMP Negeri I Ciwaringin
Pendidikan : SI Bahasa Sastra Indonesia dan Daerah
Tugas Mengajar : 1. Bahasa Sunda
2.

Keluhan/Kesulitan/hambatan/saran dalam penyusunan Perencanaan Pembelajaran Bahasa Sunda

1. Peserta didik sulit memahami pembelajaran karena bahasa sehari-hari mereka bahasa Jawa.
2. Sarana pembelajaran kurang memadai.

Cirebon, 26 Januari 2012

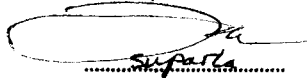
Suparta

DATA PESERTA PELATIHAN PENINGKATAN MUTU GURU MATA PELAJARAN BAHASA SUNDA
PESERTA SUPERVISI KLINIS PENYUSUNAN PERENCANAAN PEMBELAJARAN BAHASA SUNDA

Nama : Daili Nulya B
Utusan : SMP Negeri 1 Jamblang
Pendidikan : SI/PKN
Tugas Mengajar : 1. PKN
2. Bhs. Sunda

Keluhan/Kesulitan/hambatan/saran dalam penyusunan Perencanaan Pembelajaran Bahasa Sunda

1. Tidak nyambungnya antara bahan ajar dengan anak memahami bahan ajar itu sendiri.
2. Kurangnya bahan perung bahasa sunda.
3. Guru bahasa sunda kurang untuk pelatihan SD Nulya, karena guru bahasa sunda banyak yang spesifikasinya bukan latar belakang guru bahasa sunda.

Cirebon, 26 Januari 2012

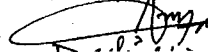
Daili Nulya B

DATA PESERTA PELATIHAN PENINGKATAN MUTU GURU MATA PELAJARAN BAHASA SUNDA
PESERTA SUPERVISI KLINIS PENYUSUNAN PERENCANAAN PEMBELAJARAN BAHASA SUNDA

Nama : SISKA MUSTIKAWATI A. S.Pd.
Utusan : SMP NEGERI 1 ARJAJIRANGUN
Pendidikan : S-1 PENDIDIKAN EKONOMI
Tugas Mengajar : 1 BAHASA SUNDA
2.....

Keluhan/Kesulitan/hambatan/saran dalam penyusunan Perencanaan Pembelajaran Bahasa

Sunda.....
- Pada saat menyampaikan materi kadang materi itu sulit dimengerti oleh para siswa dikarenakan rata-rata para siswa lebih sering berkomunikasi dengan menggunakan bahasa Cirebon.

Cirebon, 26 Januari 2012

SISKA MUSTIKAWATI A. S.Pd.

DATA PESERTA PELATIHAN PENINGKATAN MUTU GURU MATA PELAJARAN BAHASA SUNDA
PESERTA SUPERVISI KLINIS PENYUSUNAN PERENCANAAN PEMBELAJARAN BAHASA SUNDA

Nama : ROHANI .S.Sos.
Utusan : SMP NEGERI 1 GEBANG
Pendidikan : SI /AKTA IV SEJARAH
Tugas Mengajar : 1 BAHASA SUNDA KLS 7 DAN 8
2 BAHASA SUNDA KLS 9

Keluhan/Kesulitan/hambatan/saran dalam penyusunan Perencanaan Pembelajaran Bahasa

Sunda.....
KELUHANNYA KARENA MERIGAYRI DI SMP YANG DAFTAR JAWA JADI KESULITAN UNTUK CARA PENYAMPAHAN BAHASA DAN KETERBATASAN BUKU - BUKU PAKET UNTUK PER - PUSTAKAAN

Cirebon, 26 Januari 2012

Rohani

3.8 Instrumen Panalungtikan

Salah sahiji unsur anu paling penting nya eta instrumen panalungtikan, ieu instrumen teh dipake pikeun ngumpulkeun data supaya bisa ngajawab patalekan panalungtikan. Instrumen anu dipake nya eta tes sangkan bisa ngukur kamampuh guru dina ngararancang pangajaran. Dina ieu kagiatan, guru meunang pancen nyieun rarancang pangajaran dumasar tugas ngajarna di sakola masing-masing. Format RPP anu dipake sakumaha format 3.1 dihandap.

Format 3.1
Rencana Pelaksanaan Pembelajaran (RPP)

| | |
|-------------------------|--|
| Nama Sekolah | |
| Mata Pelajaran | |
| Kelas / Semester | |
| Alokasi Waktu | |

| | |
|----------|------------------------------|
| A | Standar Kompetensi |
| | |
| B | Kompetensi Dasar |
| | |
| C | Indikator |
| | |
| D | Tujuan Pembelajaran |
| | |
| E | Materi Pembelajaran |
| | |
| F | Metode Pembelajaran |
| | |
| G | Strategi Pembelajaran |
| | Pertemuan Ke-1 |
| | 1 |
| | 2 |

| 3 | | | | | | | | | | | | | | | | | | | | | | | | | | | | | | | | |
|----------|--|--------------------|---|---|-------------|----|------------|--------------------|--|--|-------------|---|---|---|--|--|--|--|--|--|--|--|--|--|--|--|--|--|--|--|--|--|
| H | Alat / Sumber Belajar | | | | | | | | | | | | | | | | | | | | | | | | | | | | | | | |
| | | | | | | | | | | | | | | | | | | | | | | | | | | | | | | | | |
| I | Penilaian | | | | | | | | | | | | | | | | | | | | | | | | | | | | | | | |
| | 1. Jenis Tagihan /Teknik pembelajaran | | | | | | | | | | | | | | | | | | | | | | | | | | | | | | | |
| | 2. Bentuk Instrumen | | | | | | | | | | | | | | | | | | | | | | | | | | | | | | | |
| | 3. Instrumen soal | | | | | | | | | | | | | | | | | | | | | | | | | | | | | | | |
| | | | | | | | | | | | | | | | | | | | | | | | | | | | | | | | | |
| | 4. Pedoman Penilaian | | | | | | | | | | | | | | | | | | | | | | | | | | | | | | | |
| | Format Penilaian | | | | | | | | | | | | | | | | | | | | | | | | | | | | | | | |
| | <table border="1"> <thead> <tr> <th rowspan="2">No</th> <th rowspan="2">Nama Siswa</th> <th colspan="3">Aspek yang dinilai</th> <th rowspan="2">Jumlah Skor</th> </tr> <tr> <th>1</th> <th>2</th> <th>3</th> </tr> </thead> <tbody> <tr> <td></td> <td></td> <td></td> <td></td> <td></td> <td></td> </tr> <tr> <td></td> <td></td> <td></td> <td></td> <td></td> <td></td> </tr> <tr> <td></td> <td></td> <td></td> <td></td> <td></td> <td></td> </tr> </tbody> </table> | | | | | No | Nama Siswa | Aspek yang dinilai | | | Jumlah Skor | 1 | 2 | 3 | | | | | | | | | | | | | | | | | | |
| No | Nama Siswa | Aspek yang dinilai | | | Jumlah Skor | | | | | | | | | | | | | | | | | | | | | | | | | | | |
| | | 1 | 2 | 3 | | | | | | | | | | | | | | | | | | | | | | | | | | | | |
| | | | | | | | | | | | | | | | | | | | | | | | | | | | | | | | | |
| | | | | | | | | | | | | | | | | | | | | | | | | | | | | | | | | |
| | | | | | | | | | | | | | | | | | | | | | | | | | | | | | | | | |
| | <p>Keterangan:</p> <p>Aspek 1 : Argumen Skor 5</p> <p>Aspek 2 : Bahasa Skor 4</p> <p>Aspek 3 : Kesesuaian objek Skor 3</p> | | | | | | | | | | | | | | | | | | | | | | | | | | | | | | | |

Kepala Sekolah,

Ciledug, 1 Maret 2010
Guru Mata Pelajaran

Mengetahui
Pengawas Mata Pelajaran Bahasa Sunda
Dinas Pendidikan Kabupaten Cirebon,

Drs.Rahmat Hidayat
NIP. 195903181984031002

Kegiatan ngumpulkeun data nu dilaksanakeun ku panalungtik kalayan maksud pikeun ngungkab data atawa informasi ngeunaan variabel-variabel dina ieu panalungtikan. Salian ti éta, dikumpulkeun ogé data-data pangrojong lianna nu dianggap rélevan. Dina prak-prakanana ngumpulkeun data téh ngagunakeun instrumén. Minangka instrumén primér, dipake format RPP, format IPKG jeung lembar validasi RPP. Ari instrumén sékundér nu digunakeun nya éta angkét, padoman wawancara, jeung catetan lapangan.

Minangka instrumén primér, lembar IPKG jeung validasi RPP digunakeun pikeun meunteun hasil pre tes jeung pos tes guru dina nyusun rarancang pangajaran (RPP). Instrumen nu dipake sakumaha format 3.2 di handap.



Format 3.2
Instrumen Penilaian Kinerja Guru
dalam Perencanaan Pembelajaran (RPP)

1. Nama Guru :
2. NIP/NIK :
3. Sekolah (tempat) :
4. Mata Pelajaran :
5. Waktu (penilaian) :
6. Tanggal (penilaian) :

| NO. | KOMPONEN RENCANA PEMBELAJARAN | SKOR |
|----------|---------------------------------------|-----------|
| A | Tujuan Pembelajaran | |
| 1. | Kejelasan Tujuan Pembelajaran | 1 2 3 4 5 |
| 2. | Ruang Lingkup | 1 2 3 4 5 |
| 3. | Kejelasan urutan tujuan pembelajaran | 1 2 3 4 5 |
| 4. | Kesesuaian dengan Kompetensi Dasar | 1 2 3 4 5 |
| B | Pemilihan materi ajar | |
| 5. | Kesesuaian dengan tujuan pembelajaran | 1 2 3 4 5 |
| 6. | Kesesuaian dengan karakteristik siswa | 1 2 3 4 5 |

| NO. | KOMPONEN RENCANA PEMBELAJARAN | SKOR |
|----------|--|-----------|
| C | Pengorganisasian materi ajar | |
| 7. | Alur dan pengaturan materi | 1 2 3 4 5 |
| 8. | Ketepatan waktu | 1 2 3 4 5 |
| D | Pilihan Alat/Media Pembelajaran | |
| 9. | Kesesuaian dengan tujuan pembelajaran | 1 2 3 4 5 |
| 10. | Kesesuaian dengan bahan pelajaran | 1 2 3 4 5 |
| 11. | Kesesuaian dengan karakteristik siswa | 1 2 3 4 5 |
| E | Kejelasan skenario pembelajaran | |
| 12. | Langkah-langkah proses pembelajaran | 1 2 3 4 5 |
| 13. | Kesesuaian dengan tujuan pembelajaran | 1 2 3 4 5 |
| 14. | Kesesuaian dengan bahan pelajaran | 1 2 3 4 5 |
| 15. | Kesesuaian dengan karakteristik siswa | 1 2 3 4 5 |

| | | |
|----------|--|-----------|
| F | Kerincian skenario pembelajaran | |
| 16. | Kerincian kegiatan pengajaran dan pembelajaran | 1 2 3 4 5 |
| 17. | Kesesuaian waktu yang diberikan dengan tahapan pelajaran | 1 2 3 4 5 |
| G | Evaluasi | |
| 18. | Kesesuaian dengan tujuan pembelajaran | 1 2 3 4 5 |
| 19. | Kejelasan prosedur evaluasi | 1 2 3 4 5 |
| H | Kelengkapan instrumen evaluasi | |
| 20. | Ketersediaan instrumen | 1 2 3 4 5 |
| | Total Skor | |

Saran dan rekomendasi :

Cirebon ,
Penilai

Drs.Rahmat Hidayat
NIP. 195903181984031002

Format 3.3
 Rubrik Penilaian Kinerja Guru
 Dalam Perencanaan Pembelajaran

PETUNJUK

1. Kumpulkan dokumen perangkat pembelajaran dari guru sebelum pengamatan pembelajaran, catatan hasil pengamatan selama dan sesudah pembelajaran, serta catatan kemajuan dan hasil belajar peserta didik.
2. Baca dengan cermat butir penilaian kinerja dan rubrik penilaian dan selanjutnya bandingkan hasil analisis dokumen sebelum pengamatan pembelajaran, catatan hasil pengamatan selama dan sesudah pembelajaran, serta catatan kemajuan dan hasil belajar peserta didik, untuk menetapkan butir penilaian kinerja terpenuhi atau tidak.
3. Jika masing-masing butir dalam rubrik penilaian terpenuhi secara utuh, maka nyatakan dengan YA dengan memberi tanda (√) dan jika masing-masing butir pernyataan tersebut hanya sebagian atau tidak utuh terpenuhi maka nyatakan dengan TIDAK dengan memberi tanda (√).

Indikator Kinerja

1. Guru memformulasikan tujuan pembelajaran dalam RPP sesuai dengan kurikulum/silabus dan memperhatikan karakteristik peserta didik.

| BUTIR PENILAIAN KINERJA | | RUBRIK PENILAIAN | |
|-------------------------|---|------------------|---|
| a. | Tujuan pembelajaran dirumuskan dan dikembangkan berdasarkan SK/KD yang akan dicapai. | a. | Tujuan pembelajaran yang dirumuskan di RPP telah mencakup semua indikator ketercapaian hasil belajar. |
| b. | Tujuan pembelajaran memuat gambaran proses dan hasil belajar yang dapat dicapai oleh peserta didik sesuai dengan kebutuhan belajarnya | b. | Tujuan pembelajaran dalam RPP dirumuskan dengan kata kerja yang jelas (tidak menimbulkan penafsiran ganda), dapat dikerjakan (peserta didik dapat melakukannya) dan terukur (dapat dinilai hasilnya baik secara tertulis, lisan maupun bentuk hasil kerja peserta didik lainnya |
| c. | Tujuan pembelajaran disesuaikan dengan kebutuhan belajar peserta didik | c. | Tujuan pembelajaran di RPP dijenjangkan sesuai dengan tingkat an kelas |

2. Guru menyusun bahan ajar secara runut, logis, kontekstual dan mutakhir.

| BUTIR PENILAIAN KINERJA | | RUBRIK PENILAIAN | |
|-------------------------|---|------------------|--|
| a. | Bahan ajar disusun dari yang sederhana ke kompleks, mudah ke sulit dan/atau konkrit ke abstrak sesuai dengan tujuan pembelajaran | a. | Bahan ajar disusun dari yang sederhana ke kompleks, mudah ke sulit dan/atau konkrit ke abstrak sesuai dengan tujuan pembelajaran |
| b. | Keluasan dan kedalaman bahan ajar disusun dengan memperhatikan potensi peserta didik (termasuk yang cepat dan lambat, motivasi tinggi dan rendah) | b. | Keluasan dan kedalaman bahan ajar disusun dengan memperhatikan potensi peserta didik, misalnya peserta didik yang belajarnya cepat atau lambat, peserta didik yang memiliki motivasi tinggi dan rendah |
| c. | Bahan ajar dirancang sesuai dengan konteks kehidupan dan perkembangan Ilmu pengetahuan dan teknologi. | c. | Bahan ajar dirancang sesuai dengan konteks kehidupan dan perkembangan Ilmu pengetahuan dan teknologi. |
| d. | Bahan ajar dirancang dengan menggunakan sumber yang bervariasi (tidak hanya buku pegangan peserta didik) | d. | Bahan ajar dirancang dengan menggunakan sumber yang bervariasi aatau guru mengajar tidak hanya menggunakan buku pegangan peserta didik tetapi juga sumber-sumber lain yang relevan |

3. Guru merencanakan kegiatan pembelajaran yang efektif

| BUTIR PENILAIAN KINERJA | | RUBRIK PENILAIAN | |
|-------------------------|---|------------------|---|
| a. | Strategi, pendekatan, dan metode pembelajaran relevan untuk mencapai tujuan pembelajaran yang ingin dicapai /kompetensi harus dikuasai peserta didik. | a. | Strategi, pendekatan, dan metode pembelajaran relevan untuk mencapai tujuan pembelajaran yang ingin dicapai /kompetensi harus dikuasai peserta didik. |
| b. | Strategi dan metode pembelajaran yang dipilih dapat memudahkan pemahaman peserta didik | b. | Strategi dan metode pembelajaran yang dipilih dapat memudahkan pemahaman peserta didik |
| c. | Strategi dan metode pembelajaran yang dipilih sesuai dengan tingkat perkembangan kognitif, afektif, dan psikomotor peserta didik. | c. | Strategi dan metode pembelajaran yang dipilih sesuai dengan tingkat perkembangan kognitif, afektif, dan psikomotor peserta didik. |

| | | | |
|----|---|----|--|
| d. | Setiap tahapan pembelajaran diberi alokasi waktu secara proporsional dengan memperhatikan tingkat kompleksitas materi dan/atau kebutuhan belajar peserta didik. | d. | Setiap tahapan pembelajaran diberi alokasi waktu secara proporsional dengan memperhatikan tingkat kompleksitas materi dan/atau kebutuhan belajar peserta didik |
|----|---|----|--|

4. Guru memilih sumber belajar/ media pembelajaran sesuai dengan materi dan strategi pembelajaran

| BUTIR PENILAIAN KINERJA | | RUBRIK PENILAIAN | |
|-------------------------|---|------------------|---|
| a. | Sumber belajar/media pembelajaran yang dipilih dapat dipakai untuk mencapai tujuan pembelajaran atau kompetensi yang ingin dicapai (misalnya buku, modul untuk kompetensi kognitif; media audio visual, Komputer untuk kompetensi keterampilan). | a. | Sumber belajar/media pembelajaran yang dipilih (misalnya buku, modul untuk kompetensi kognitif; media audio visual, Komputer untuk kompetensi keterampilan) dapat dipakai untuk mencapai tujuan pembelajaran atau kompetensi yang ingin dicapai. |
| b. | Sumber belajar/media pembelajaran termasuk TIK yang dipilih dapat memudahkan pemahaman peserta didik (misalnya lidi/semboja digunakan untuk operasi hitung matematika, lampu senter, globe, dan bola untuk mengilustrasikan proses terjadinya gerhana). | b. | Sumber belajar/media pembelajaran termasuk TIK yang dipilih dapat memudahkan pemahaman peserta didik (misalnya lidi/semboja digunakan untuk operasi hitung matematika, lampu senter, globe, dan bola untuk mengilustrasikan proses terjadinya gerhana). |
| c. | Sumber belajar/media pembelajaran yang dipilih sesuai dengan tingkat perkembangan kognitif, afektif, dan psikomotor peserta didik. | c. | Sumber belajar/media pembelajaran yang dipilih sesuai dengan tingkat perkembangan kognitif, afektif, dan psikomotor peserta didik. |

Lembar validasi RPP nu digunakeun mangrupa daftar cocok (*check list*), nu geus nyadiakeun dérét pernyataan nu kudu dieusian ku validator (nu meunteun). Validator méré tanda ✓ (*check list*) dina alternatif peunteun nu geus disadiakeun. Instrumen nu dipake sakumaha format 3.3 di handap.

Format 3.3
Instrumen Penilaian Kinerja Guru
dalam Perencanaan Pembelajaran

| NO | TUGAS UTAMA / INDIKATOR KINERJA GURU | HASIL ANALISIS KARAN ATAU KESIMPULAN DARI DATA/BUKTI-BUKTI/DOKUMEN DAN/ATAU CATATAN HASIL PENGAMATAN | BUTIR PENILAIAN INDIKATOR KINERJA GURU | HASIL PENILAIAN | |
|---|---|--|--|----------------------------------|-----------------------|
| | | | | YA | TIDAK |
| PERENCANAAN PEMBELAJARAN | | | | | |
| 1. | Guru memformulasikan tujuan pembelajaran dalam RPP sesuai dengan kurikulum/silabus dan memperhatikan karakteristik peserta didik. | <p>Sebelum observasi:</p> <p>Selama observasi:</p> <p>Setelah observasi:</p> | a. Tujuan pembelajaran dirumuskan dan dikembangkan berdasarkan SK/KD yang akan dicapai. | <input checked="" type="radio"/> | <input type="radio"/> |
| | | | b. Tujuan pembelajaran memuat gambaran proses dan hasil belajar yang dapat dicapai oleh peserta didik sesuai dengan kebutuhan belajarnya | <input checked="" type="radio"/> | <input type="radio"/> |
| | | | c. Tujuan pembelajaran disesuaikan dengan kebutuhan belajar peserta didik | <input checked="" type="radio"/> | <input type="radio"/> |
| | | | Jumlah pernyataan Ya untuk penilaian indikator kinerja | | 3 |
| Nilai indikator kinerja guru = $\frac{(\text{total pernyataan YA})}{(\text{total indikator penilaian kinerja})} \times 100\%$; $[(0\% \leq 25\%)=1; (25\% < 50\%)=2; (50\% < 75\%)=3; (75\% < 100\%)=4]$ | | 4 | | | |
| 2. | Guru menyusun bahan ajar secara runtut, logis, kontekstual dan mutakhir. | <p>Sebelum observasi:</p> <p>Selama observasi:</p> <p>Setelah observasi:</p> | a. Bahan ajar disusun dari yang sederhana ke kompleks, mudah ke sulit dan/atau konkrit ke abstrak sesuai dengan tujuan pembelajaran | <input checked="" type="radio"/> | <input type="radio"/> |
| | | | b. Keuasan dan kedalaman bahan ajar disusun dengan memperhatikan potensi peserta didik (termasuk yang cepat dan lambat, motivasi tinggi dan rendah) | <input checked="" type="radio"/> | <input type="radio"/> |
| | | | c. Bahan ajar dirancang sesuai dengan konteks kehidupan dan perkembangan ilmu pengetahuan dan teknologi. | <input type="radio"/> | <input type="radio"/> |
| | | | d. Bahan ajar dirancang dengan menggunakan sumber yang bervariasi (tidak hanya buku pegangan peserta didik) | <input checked="" type="radio"/> | <input type="radio"/> |
| Jumlah pernyataan Ya untuk penilaian indikator kinerja | | 3 | | | |
| Nilai indikator kinerja guru = $\frac{(\text{total pernyataan YA})}{(\text{total indikator penilaian kinerja})} \times 100\%$; $[(0\% \leq 25\%)=1; (25\% < 50\%)=2; (50\% < 75\%)=3; (75\% < 100\%)=4]$ | | 3 | | | |
| 3. | Guru merencanakan kegiatan pembelajaran yang efektif | <p>Sebelum observasi:</p> <p>Selama observasi:</p> <p>Setelah observasi:</p> | a. Strategi, pendekatan, dan metode pembelajaran relevan untuk mencapai tujuan pembelajaran yang ingin dicapai /kompetensi harus dikuasai peserta didik. | <input checked="" type="radio"/> | <input type="radio"/> |
| | | | b. Strategi dan metode pembelajaran yang dipilih dapat memudahkan pemahaman peserta didik | <input checked="" type="radio"/> | <input type="radio"/> |
| | | | c. Strategi dan metode pembelajaran yang dipilih sesuai dengan tingkat perkembangan kognitif, efektif, dan psikomotor peserta didik. | <input checked="" type="radio"/> | <input type="radio"/> |
| | | | d. Setiap tahapan pembelajaran diberi alokasi waktu secara proporsional dengan memperhatikan tingkat kompleksitas materi dan/atau kebutuhan belajar peserta didik. | <input checked="" type="radio"/> | <input type="radio"/> |
| Jumlah pernyataan Ya untuk penilaian indikator kinerja | | 4 | | | |
| Nilai indikator kinerja guru = $\frac{(\text{total pernyataan YA})}{(\text{total indikator penilaian kinerja})} \times 100\%$; $[(0\% \leq 25\%)=1; (25\% < 50\%)=2; (50\% < 75\%)=3; (75\% < 100\%)=4]$ | | 4 | | | |

| NO | TUGAS UTAMA / INDIKATOR KINERJA GURU | HASIL ANALISIS KAJIAN ATAU KESIMPULAN DARI DATA/BUKTI-BUKTI/DOKUMEN DAN/ATAU CATATAN HASIL PENGAMATAN | BUTIR PENILAIAN INDIKATOR KINERJA GURU | HASIL PENILAIAN | |
|----|---|---|---|-----------------|-------|
| | | | | YA | TIDAK |
| 4. | Guru memilih sumber belajar/ media pembelajaran sesuai dengan materi dan strategi pembelajaran. | Sebelum dimunculkan: Selama dimunculkan: Setelah dimunculkan: | a. Sumber belajar/media pembelajaran yang dipilih dapat dipakai untuk mencapai tujuan pembelajaran atau kompetensi yang ingin dicapai (misalnya buku, modul untuk kompetensi kognitif; media audio visual, Komputer untuk kompetensi keterampilan). | ● | ○ |
| | | | b. Sumber belajar/media pembelajaran termasuk TIK yang dipilih dapat memudahkan pemahaman peserta didik (misalnya Idl/sempa digunakan untuk operasi hitung matematika, lampu senter, globe, dan bola untuk mengilustrasikan proses terjadinya gerhana). | ● | ○ |
| | | | c. Sumber belajar/media pembelajaran yang dipilih sesuai dengan tingkat perkembangan kognitif, efektif, dan psikomotor peserta didik. | ● | ○ |
| | | Jumlah pernyataan Ya untuk penilaian indikator kinerja | | 3 | |
| | | Nilai indikator kinerja guru = $\frac{(\text{total pernyataan YA})}{(\text{total indikator penilaian kinerja})} \times 100\%$; $((0\% \leq 25\%)=1; (25\% < 50\%)=2; (50\% < 75\%)=3; (75\% < 100\%)=4]$ | | 4 | |

Pikeun ngukur variabel-variabel nu ditalungtik, skala nu digunakeun dina lembar validasi RPP ngagunakeun Skala Likert nu nyadiakeun 5 (lima) alternatif peunteun sakumaha tabél ieu di handap.

Tabél 3.3

Skala Likert

| Alternatif | | Bobot |
|-------------|------|-------|
| Hadé Pisan | (HP) | 5 |
| Hadé | (H) | 4 |
| Cukup | (C) | 3 |
| Kurang Hadé | (KH) | 2 |
| Teu Hadé | (TH) | 1 |

atawa

| Alternatif | | Bobot |
|-------------------|-------|-------|
| Salawasna | (SL) | 5 |
| Sering | (S) | 4 |
| Kalan-kalan | (KL) | 3 |
| Hampir teu pernah | (HTP) | 2 |
| Teu pernah | (TP) | 1 |

3.9 Prosédur Ngolah Data

Léngkah-léngkah ngolah data dina ieu panalungtikan ngawengku sawatara kagiatan sakumaha dipedar ieu di handap.

1. Uji Validitas Instrumén

Instrumén nu digunakeun dina ieu panalungtikan nyaéta angkétt jeung lembar observasi. Angkétt mangrupa instrumén nu pangpokona. Pikeun nguji validitas éta angkétt, diitung harga korélasina dumasar rumus *Product Moment*:

$$r_{xy} = \frac{n \sum (XY) - (\sum X)(\sum Y)}{\sqrt{\{n \sum X^2 - (\sum X)^2\} \{n \sum Y^2 - (\sum Y)^2\}}}$$

Katerangan :

- r_{xy} = Koéfisien korélasi
- $\sum X$ = Jumlah skor tiap item ti sakabéh réspodén uji coba
- $\sum Y$ = Jumlah skor total ti sakabéh réspodén uji coba
- n = jumlah réspodén uji coba

Saupama hasil ngukur koéfisien korélasi dibandingkeun kana harga kritik *product moment* kalawan tarap kapercayaan 95% jeung 99% teu nyumponan tarap signifikansi, éta itém pernyataan diuji ku uji-t kalawan tingkat kapercayaan 90% ku ngagunakeun rumus:

$$t = \frac{r\sqrt{n-2}}{\sqrt{1-r^2}}$$

Katerangan :

- t = uji signifikansi
- r = koefisien korelasi
- n = jumlah responden

Pikeun nguji tarap signifikansina digunakeun kritéria pengujian: upama t itung $>$ t tabél, éta itém (pernyataan) téh valid atawa signifikan; upama upama t itung $<$ t tabél, éta itém (pernyataan) téh teu valid atawa teu signifikan. Upama dumasar itungan validitas item 40 soal pikeun variabel bébas supervisi klinis pangawas mata pelajaran basa Sunda (X_1) jeung kagiatan MGMP basa Sunda (X_2) ditétélakeun valid, sarta 20 soal pikeun variabel kompetensi guru dina ngarancang

pangajaran (Y) ogé ditétélakeun valid, angkét bisa disebutkeun hadé jeung bisa digunakeun pikeun kagiatan ngumpulkeun data dina ieu panalungtikan.

2. Uji Reliabilitas Instrumén

Aya sawatara cara pikeun nangtukeun hiji alat atawa instrumén réliabel atawa henteu. Kalawan tinimbangan yén instrumén poko dina ieu panalungtikan wujudna angkét nu mibanda rentang skor 1-5 pikeun unggal itemna, pikeun nangtukeun réliabilitas instrumén dina ieu panalungtikan téh digunakeun rumus Alpha:

$$r_{11} = \left[\frac{k}{k-1} \right] \left[1 - \frac{\sum a_b^2}{a_t^2} \right]$$

Katerangan :

r_{11} = reliabilitas instrumen

k = lobana item

$\sum a_b^2$ = jumlah variansi item

a_t^2 = variansi total

Kritéria penafsiran indéks korélasi dumasar éta rumus, nurutkeun Arikunto (1998:260) ditétélakeun dina tabél ieu di handap.

Tabel 3.4
Kriteria Penafsiran Indek Korelasi

| Nilai r | Interpretasi |
|----------------------------|--------------|
| Antara 0,800 nepi ka 1,000 | Luhur |
| Antara 0,600 nepi ka 0,800 | Cukup |
| Antara 0,400 nepi ka 0,600 | Méh Asor |
| Antara 0,200 nepi ka 0,400 | Asor |
| Antara 0,000 nepi ka 0,200 | Asor Pisan |

Saupama dumasar hasil itungan uji réliabilitas data skor variabel X hasil koéfisién korélasi sakabéh tés = 0,958, bisa disebutkeun yén instrumén ngumpulkeun data variabel X_1 (supervisi klinis pengawas mata pelajaran basa Sunda) jeung X_2 (kagiatan MGMP basa Sunda) mibanda tingkat réliabilitas nu luhur. Pon kitu deui pikeun variabel Y (kompetensi guru dina ngarancang

pangajaran), saupama koéfisién korélasina = 0,970, éta instrumén bisa disebutkeun mibanda tingkat réliabilitas nu luhur.

3. Verifikasi jeung Penskoran

Kegiatan vérifikasi jeung penskoran dina ieu panalungtikan ngawengku léngkah-léngkah:

- 1) seléksi data jeung mariksa kalengkepan jawaban réspodén pikeun diolah luyu jeung kritéria nu geus ditangtukeun;
- 2) méré skor kana jawaban réspodén angkét, kalawan rentang skala skorna 1-5; jeung
- 3) tabulasi skor total unggal variabel kana hiji daftar sacara gembleng, pikeun ngagampangkeun dina ngolah data.

4. Ngitung Statistik Déskriptif

Ngitung data statistik déskriptif dina ieu panalungtikan dilaksanakeun ku ngagunakeun rumus WMS (*Weight Mean Score*). Éta rumus digunakeun pikeun ngitung perséntaseu skor rata-rata bobot unggal variabel. Nurutkeun Sugiyono (2002:43), rumusna nyaéta:

$$X = \frac{x}{n}$$

Keterangan :

X = Peunteun rata-rata nu dipaluruh

x = Jumlah skor gabungan (frekuensi jawaban dikalikeun bobot peunteun unggal alternatif atawa kategori)

n = jumlah responden (sampel)

Éta rumus mangrupa hasil mekarkeun tina rumus *mean* nu dipatalikeun jeung sistem skor skala Likert. Fungsina pikeun ngolah data angkét jadi data déskriptif. Salian ti éta, rumus WMS ogé digunakeun pikeun méré gambaran obyék nu ditalungtik dumasar hasil angkét ku cara maluruh skor rata-rata bobot nu dibandingkeun jeung penafsiran katégori nu geus dutangtukeun.

Léngkah-léngkah dina ngolah data ku ngagunakeun rumus WMS téh ngawengku:

- 1) méré bobot pikeun unggal alternatif jawaban;
- 2) ngitung frékuénsi tina unggal alternatif jawaban;
- 3) nyaruakeun jawaban réspodén pikeun unggal item sarta langsung dipatalikeun jeung butir alternatif;
- 4) ngitung skor total item, pikeun maluruh rata-rata skor nu dipancegkeun dumasar rumus; gambaranana bisa diténén dina tabél ieu di handap,

Tabel 3.5
Perhitungan WMS

| Indikator | No. Item | Kategori Jawaban | | | | | | | | | | Jml | | Rata-rata | | |
|-----------|----------|------------------|---|---|---|---|---|---|---|---|---|-----|---|-----------|--|--|
| | | 5 | | 4 | | 3 | | 2 | | 1 | | | | | | |
| | | F | X | F | X | F | X | F | X | F | X | F | X | | | |
| | | | | | | | | | | | | | | | | |

- 5) konsultasi total skor rata-rata jeung tolok ukurna kalawan ngagunakeun skala sakumaha ieu di handap,

Tabel 3.6
Konsultasi Hasil Perhitungan WMS

| Rentang Nilai | Kualifikasi |
|---------------|-------------|
| 4,01 – 5,00 | Hadé Pisan |
| 3,01 – 4,00 | Hadé |
| 2,01 – 3,00 | Cukup |
| 1,01 – 2,00 | Asor |
| 0,01 – 1,00 | Asor Pisan |

5. Uji Normalitas Distribusi

Tujuan dilakukeunana uji normalitas distribusi data dina ieu panalungtikan téh ditélélakeun sakaumaha ieu di handap.

- 1) Mikanyaho naha kacindekan hasil panalungtikan bisa lumaku keur sakabéhna populasi atawa henteu. Saupama distribusina normal, hartina kacindekan lumaku pikeun sakabéhna populasi. Tapi nalika teu normal, hartina kacindekan ukur lumaku keur sampel panalungtikan.

- 2) Nangtukeun téhnik statistik nu digunakeun. Saupama data distribusina normal, digunakeun statistik paramétrik. Tapi saupama teu normal, nu digunakeun téh statistik non-paramétrik.

Pikeun nguji normalitas distribusi, léngkah-léngkah nu dilakukeun ngawengku:

- 1) ngarobah skor atah jadi skor baku kalawan ngagunakeun rumus:

$$T_i = 50 + 10 \frac{(\bar{X}_i - \bar{X})}{S}$$

yén:

T_i = Skor baku

X_i = Data skor séwang-séwang réspodén

\bar{X} = Rata-rata

S = Simpangan Baku

Dumasar éta rumus, léngkah nu dilakukeun nyaéta:

- 1) maluruh rentang R , ku cara skor pangluhurna dikurangan skor tpangasorna
- 2) nangtukeun kelas interval (BK) ngagunakeun rumus: $BK = 1 + 3,3 \log n$
- 3) maluruh panjang interval (KL), ku cara rentang dibagi réana kelas
- 4) maluruh rata-rata (\bar{X}) ngagunakeun rumus:

$$\bar{X} = \frac{\sum f_i X_i}{\sum f_i}$$

- 5) maluruh simpangan baku (S) ngagunakeun rumus:

$$S^2 = \frac{\sum n \sum f_i X_i^2 - (\sum f_i X_i)^2}{n(n-1)}$$

- 6) maluruh Nilai Chi Kuadrat ngagunakeun rumus:

$$X^2 = \sum \left[\frac{(f_o - f_e)^2}{f_e} \right]$$

yén:

X^2 = Chi Kuadrat

f_o = Frekuensi hasil observasi

f_e = Frekuensi nu dipiharep

Léngkah dina maluruh Nilai Chi Kuadrat nyaéta:

- 1) nyusun distribusi frekuensi
- 2) maluruh wates kelas handap jeung luhur
- 3) maluruh nilai z ku rumus : $Z = \frac{X - \bar{X}}{S}$
- 4) maluruh luas o - z jeung daftar F
- 5) maluruh luas unggal interval ku cara maluruh selisih luas o - z kelas interval nu deukeut pikeun tanda z nu mibanda nilai sejenis jeung nambahkeun pikeun kelas nu lalawan
- 6) maluruh frekuensi nu dipiharep (f_e) ku cara ngalikeun luas interval jeung n tiap kelas interval (f_o) kalawan ditinggali tina tabel distribusi
- 7) maluruh Chi Kuadrat ku cara ngajumlahkeun hasil itungan
- 8) ngabandingkeun X^2_{hitung} dengan X^2_{tabel}

6. Uji Korelasi Basajan antar Variabel

Uji korélasi basajan antar variabel dilakukeun pikeun mikanyaho hubungan antar variabel panalungtikan sakaligus nguji hipotésis. Uji korélasi basajan antar variabel dina ieu panalungtikan ngagunakeun rumus Pearson Product Moment:

$$r_{xy} = \frac{n \sum (XY) - (\sum X)(\sum Y)}{\sqrt{\{n \sum X^2 - (\sum X)^2\} \{n \sum Y^2 - (\sum Y)^2\}}}$$

Katerangan :

r_{xy} = Koefisien korelasi

$\sum X$ = jumlah skor tiap item sakabéh responden uji coba

$\sum Y$ = jumlah skor total sakabéh responden uji coba

n = jumlah responden uji coba

Kriteria penafsiran indek korelasi nurutkeun Arikunto (2003:260) bisa ditit'enan dina tabél ieu di handap.

Tabel 3.7
Kriteria Penafsiran Indeks Korelasi

| Besarnya nilai r | Interpretasi |
|----------------------------|----------------------------|
| antara 0,800 nepi ka 1,000 | Luhur |
| antara 0,600 nepi ka 0,800 | Cukup |
| antara 0,400 nepi ka 0,600 | Méh Asor |
| antara 0,200 nepi ka 0,400 | Asor |
| antara 0,000 nepi ka 0,200 | Asor Pisan (taya korélasi) |

7. Uji Korelasi Ganda antara Tilu Variabel

Pikeun mikaweruh hubungan variabel X_1 jeung X_2 sacara babarengan pangaruhna kana variabel Y , dilakukeun ku cara ngagunakeun itungan korélasi ganda nu rukusna ku Sugiyono (2007:33) ditétélakeun:

$$R_{Y.X_1.X_2} = \sqrt{\frac{r_{YX_1}^2 + r_{YX_2}^2 - 2r_{YX_1}r_{YX_2}r_{X_1X_2}}{1 - r_{X_1X_2}^2}}$$

Keterangan:

$R_{Y.X_1.X_2}$ = Koefisien korelasi ganda antara X_1 dan X_2 secara babarengan kana variabel Y

r_{YX_1} = Koefisien korelasi basajan antara variabel X_1 jeung Y

r_{YX_2} = Koefisien korelasi basajan antara variabel X_2 jeung Y

$r_{X_1X_2}$ = Koefisien korelasi basajan antara variabel X_1 jeung X_2

Pikeun nguji signifikansi hubungan korélasi ganda, digunakeun persamaan matematis nu nurutkeun Sugiyono (2002:154) rumusna:

$$F_h = \frac{\frac{R^2}{k}}{\frac{1 - R^2}{n - k - 1}}$$

Keterangan :

R = Kuadrat koefisien korelasi ganda

k =Jumlah variabel independen

n = Jumlah anggota sampel

F_h = Nilai F_{hitung} nu rék dibandingkeun jeung F_{tabel}

Sabada nilai F_{hitung} kapaluruh, terus éta nilai F_{hitung} dikonsultasikeun kana nilai F_{tabel} kalawan tingkat kapercayaan 5% ($\alpha = 0,05$). Saupama nilai F_{hitung} leuwih luhur ti nilai F_{tabel} , hubungan antara tilu variabel téh bisa disebutkeun signifikan.

8. Uji t

Uji t digunakeun pikeun nguji signifikansi koéfisién korélasi antara variabel X jeung variabel Y. Rumus nu digunakeunana:

$$t = \frac{r\sqrt{n-2}}{\sqrt{1-r^2}}$$

Keterangan :

- t = signifikansi
- r = koéfisién korélasi
- n = jumlah réspodén

9) Uji Déterminan

Uji déterminan dilakukeun pikeun mikanyaho pangaruhna atawa dukungan antara variabel independén kana variabel dépendén. Rumus nu digunakeunana:

$$KD = r^2 \times 100\%$$

Keterangan :

- KD = nilai koefisien determinan
- r = koefisien korelasi

Pengaruh atawa dukungan variabel X kana variabel Y bisa dipikanyaho tina harga KD nu ditémbongkeun dina wangun persén (%).

10) Analisis Regresi Linier

Pikeun mikanyaho kumaha pakaitna variabel-variabel, dilakukeun analisis régrési. Rumusna nyaéta $Y = a + bX$.

